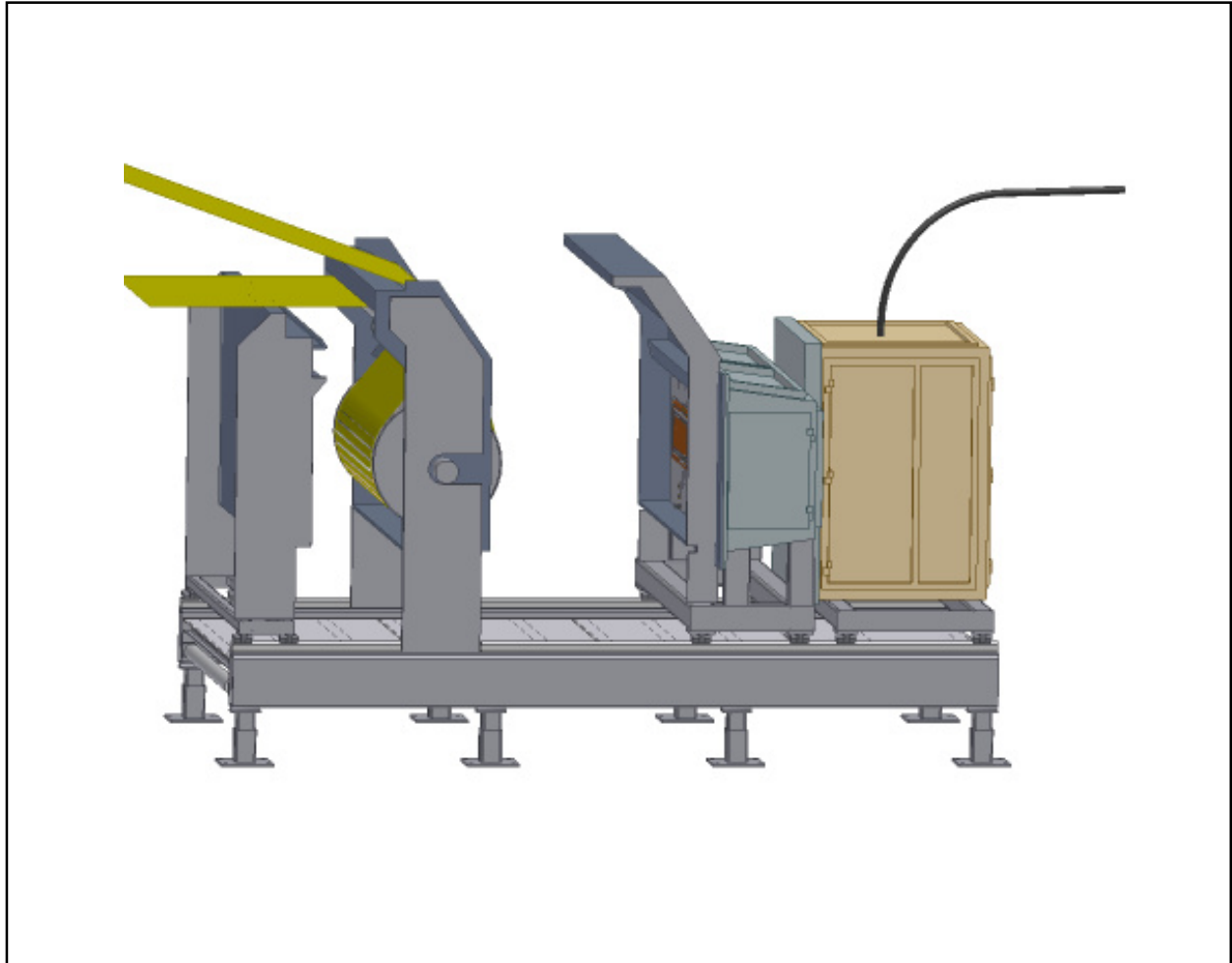

**EB - ACCELERATOR**

Electron-beam curing equipment for roll to roll applications.

**Operating parameters / Betriebsdaten:**

Accelerating voltage / Beschleunigungsspannung	80 - 250 kV
Electron current / Elektronenstrom	0 - 1500 mA
Throughput / Dosisleistung	12000 kGy m/min
Dose distribution / Dosisgenauigkeit	<± 5%

**Product Dimensions / Produktdaten:**

Width / Breite	max. 2250 mm
----------------	--------------

**ELECTRON CROSSLINKING AB**

Head office  
Skyttevägen 42  
SE-302 44 Halmstad  
Sweden

Telefon / Phone  
+46 (0)35 15 71 30  
Telefax  
+46 (0)35 14 82 06

Bruhlstraße 7  
DE-72147 Nehren  
Germany

Telefon / Phone  
+49 (0)7473 920 281  
Telefax  
+49 (0)7473 920 282

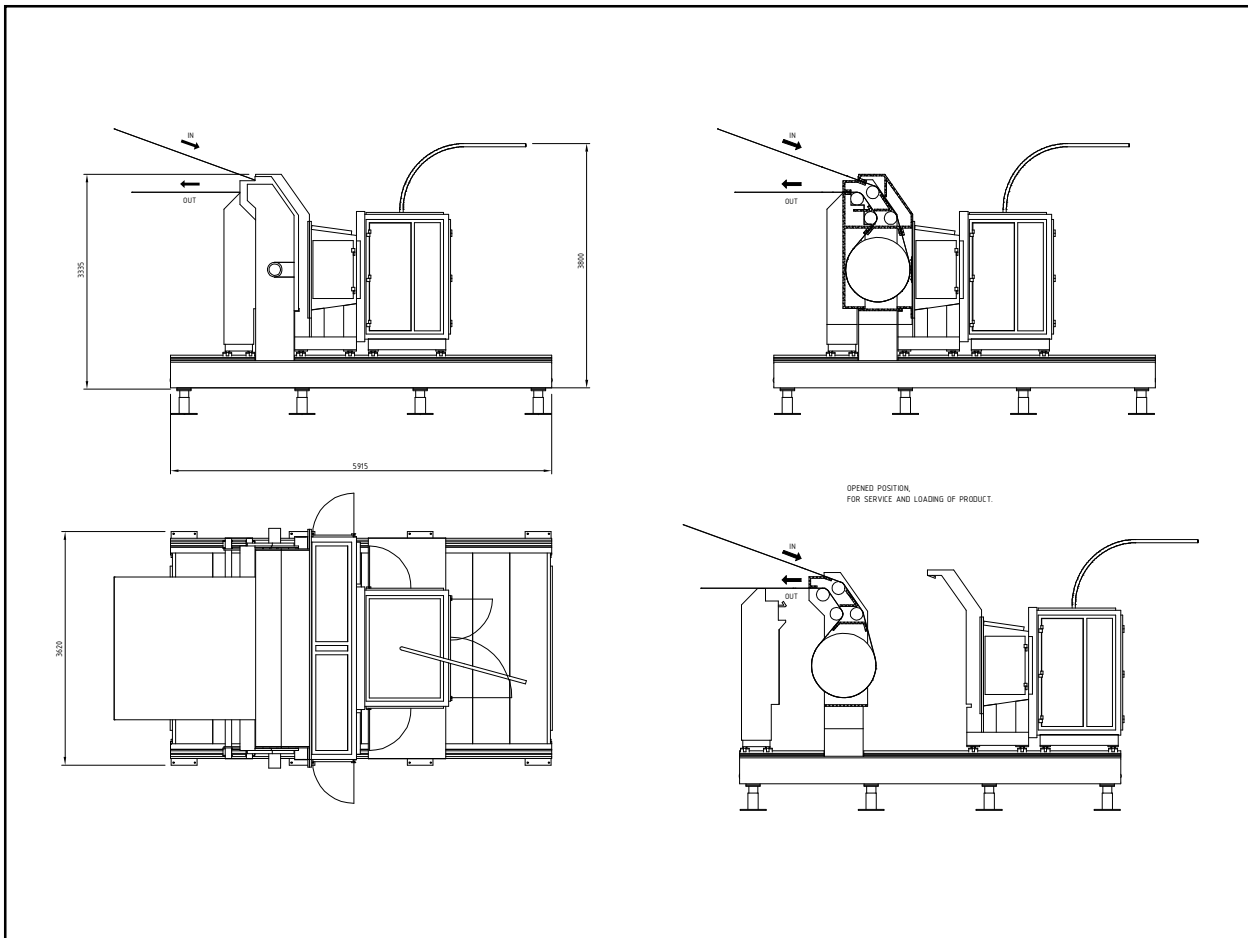

**Technical data / Technische Daten:**

Supply voltage / Anschlußspannung

3 x 400 V 50/60 Hz <sup>1)</sup>

Power / Anschlußleistung

450 KVA <sup>2)</sup>

Weight / Gewicht

ca 28.000 kg <sup>2)</sup>

<sup>1)</sup> other voltage on request / andere spannungen auf Anfragen

<sup>2)</sup> depending on max. accelerating voltage / abhängig von der max. Beschleunigungsspannung.

For more information please contact us.

Für mehr Informationen nehmen Sie bitte Kontakt mit uns auf.



**ELECTRON CROSSLINKING AB**

Head office  
Skyttevägen 42  
SE-302 44 Halmstad  
Sweden

Telefon / Phone  
+46 (0)35 15 71 30  
Telefax  
+46 (0)35 14 82 06

Bruhlstraße 7  
DE-72147 Nehren  
Germany

Telefon / Phone  
+49 (0)7473 920 281  
Telefax  
+49 (0)7473 920 282