

**EB - ACCELERATOR**

**Electron-beam curing equipment with accelerator and scanner.  
Elektronenbeschleuniger mit Scanner**

**Operating parameters / Betriebsdaten:**

Accelerating voltage / Beschleunigungsspannung	80 - 300 kV
Electron current per cathode/ Elektronenstrom pro Kathode	200 mA
Working widths / Arbeitsbreite	200 - 600 mm
Web speed at / Dosisleistung	800 m/min 10 kGy
Dose distribution / Dosisgenauigkeit	<+/- 5%

No gas cooling of electron emission window required / Wassergekühltes Elektronenaustrittsfenster, keine Gaskühlung notwendig.

The accelerator can be installed in any position whatsoever / Betrieb des Beschleunigers in jeder Lage möglich.

---

**ELECTRON CROSSLINKING AB**

Head office  
Skyttevägen 42  
SE-302 44 Halmstad  
Sweden

Telefon / Phone  
+46 (0)35 15 71 30  
Telefax  
+46 (0)35 14 82 06

Bruhlstraße 7  
DE-72147 Nehren  
Germany

Telefon / Phone  
+49 (0)7473 920 281  
Telefax  
+49 (0)7473 920 282

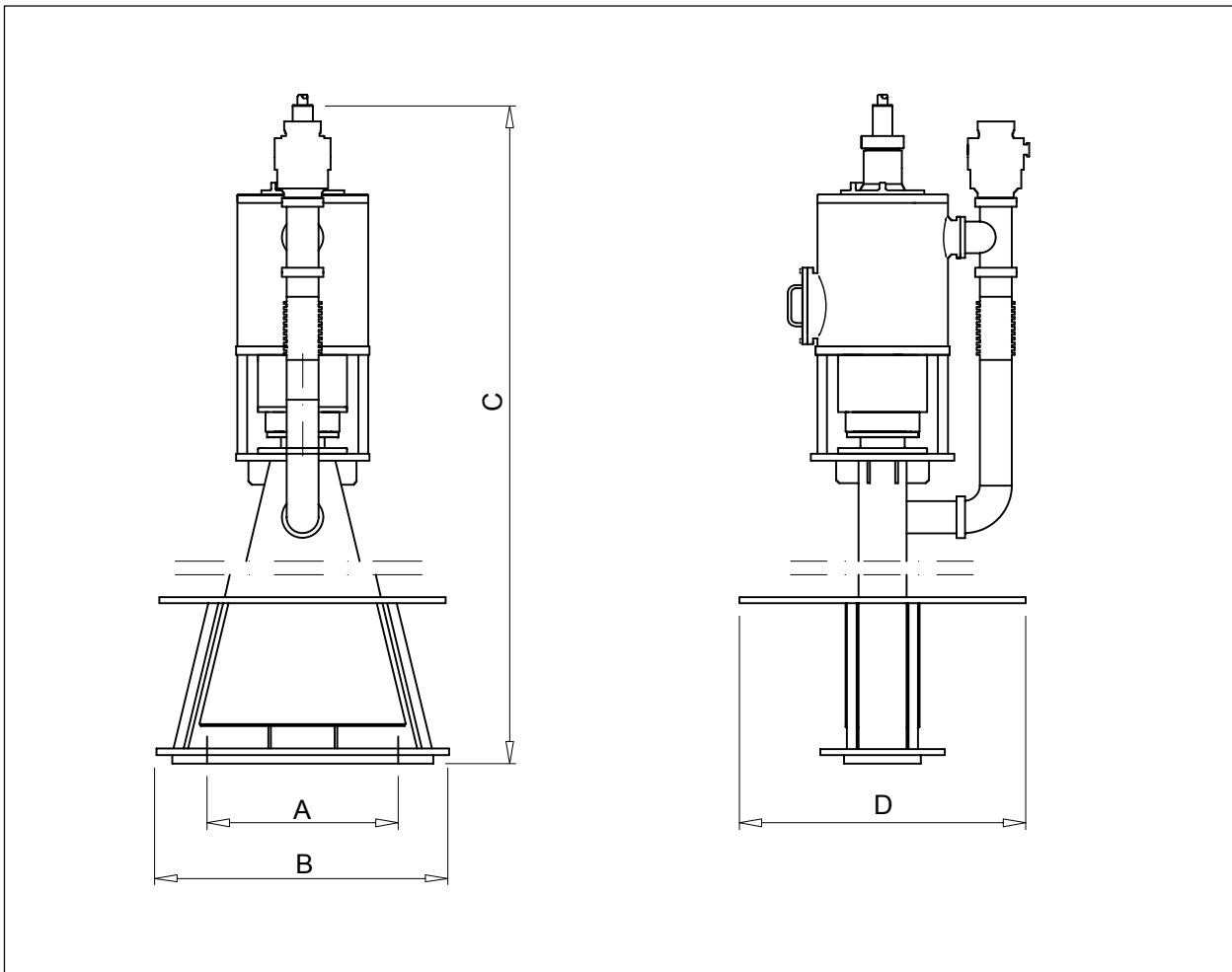

**Technical data / Abmessungen:**

A	B	C	D	
300	390	1370	600	All dimension in mm / Alle Maße in mm
500	590	1920	800	Other dimensions on request / Andere
700	920	2220	1000	Abmessungen auf Anfrage

For more information please contact us.  
Für mehr Informationen nehmen Sie bitte Kontakt mit uns auf.



**ELECTRON CROSSLINKING AB**

Head office  
Skyttevägen 42  
SE-302 44 Halmstad  
Sweden

Telefon / Phone  
+46 (0)35 15 71 30  
Telefax  
+46 (0)35 14 82 06

Bruhlstraße 7  
DE-72147 Nehren  
Germany

Telefon / Phone  
+49 (0)7473 920 281  
Telefax  
+49 (0)7473 920 282