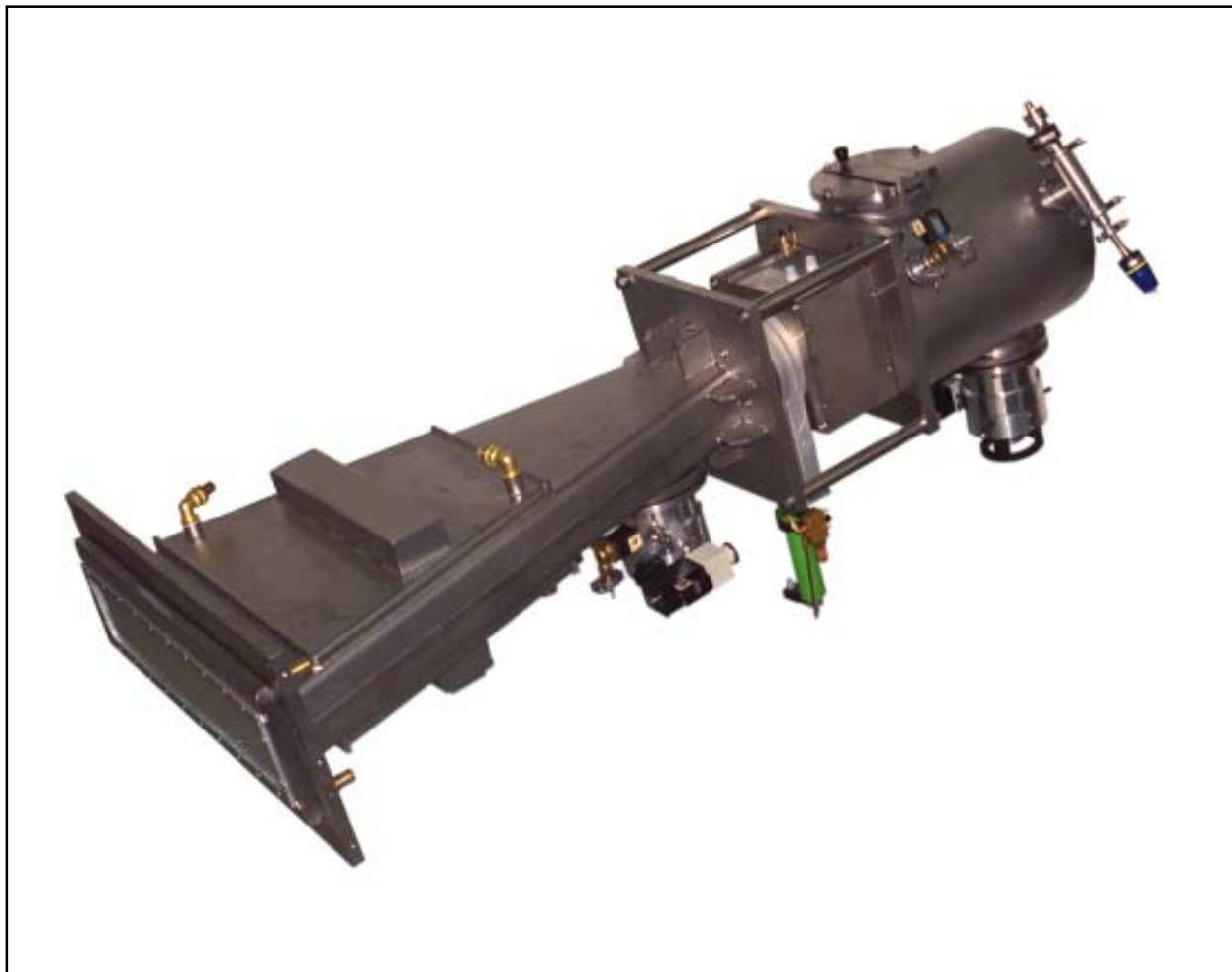

EB - ACCELERATOR

**Electron-beam curing equipment with accelerator and scanner.
Elektronenbeschleuniger mit Scanner.**

**Operating parameters / Betriebsdaten:**

Accelerating voltage / Beschleunigungsspannung	80 - 300 kV
Electron current per cathode/ Elektronenstrom pro Kathode	200 mA
Working widths / Arbeitsbreite	450 - 2000 mm
Web speed at / Dosisleistung	800 m/min 10 kGy
Dose distribution / Dosisgenauigkeit	<+/- 5%

No gas cooling of electron emission window required / Wassergekühltes Elektronenausstrittfenster, keine Gaskühlung notwendig.

The accelerator can be installed in any position whatsoever / Betrieb des Beschleunigers in jeder Lage möglich.

ELECTRON CROSSLINKING AB

Head office
Skyttevägen 42
SE-302 44 Halmstad
Sweden

Telefon / Phone
+46 (0)35 15 71 30
Telefax
+46 (0)35 14 82 06

Bruhlstraße 7
DE-72147 Nehren
Germany

Telefon / Phone
+49 (0)7473 920 281
Telefax
+49 (0)7473 920 282

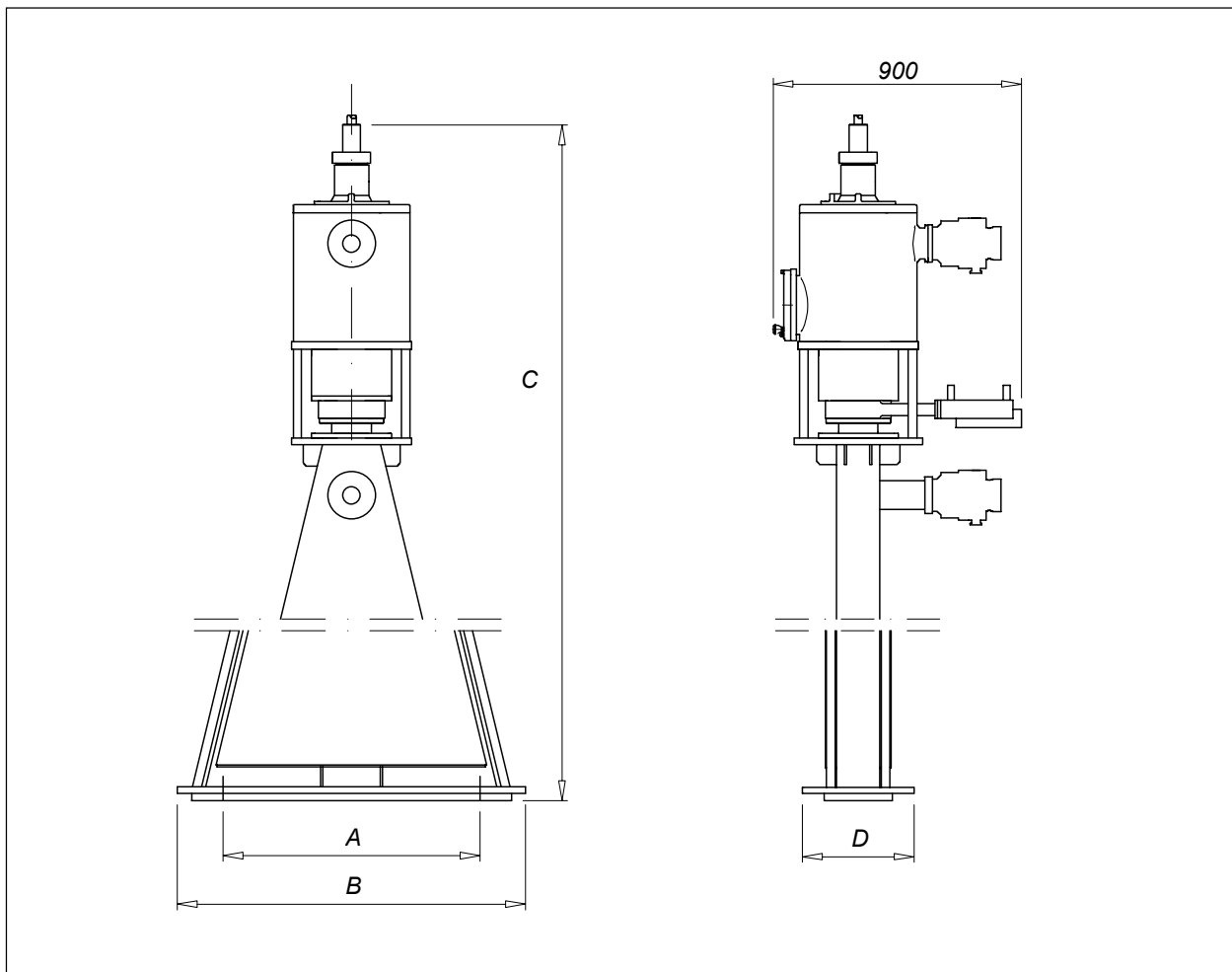

Technical data / Abmessungen:

A	B	C	D	
700	920	2240	390	All dimension in mm / Alle maße in mm
800	1130	2660	550	Other dimensions on request / Andere
1200	1320	3490	390	Abmessungen auf Anfrage
1400	1620	3760	390	
1600	1850	4310	430	
1800	2010	4607	430	

For more information pleas contact us.
Für mehr Informationen nehmen Sie bitte Kontakt mit uns auf.



ELECTRON CROSSLINKING AB

Head office
Skyttevägen 42
SE-302 44 Halmstad
Sweden

Telefon / Phone
+46 (0)35 15 71 30
Telefax
+46 (0)35 14 82 06

Bruhlstraße 7
DE-72147 Nehren
Germany

Telefon / Phone
+49 (0)7473 920 281
Telefax
+49 (0)7473 920 282